

# SOUNDTRACK PRO

QUICK START GUIDE  
GUIDE DE PRISE

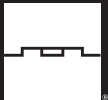

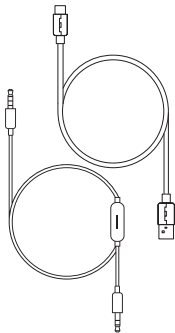

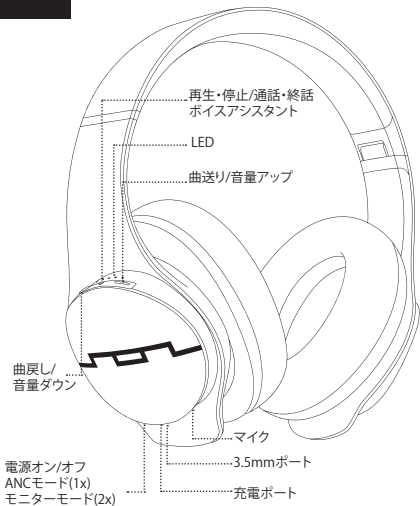
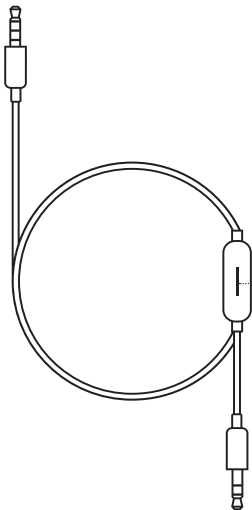

曲送り・・2回プッシュ



再生/停止・・1回プッシュ



曲戻し・・3回プッシュ



通話/終話・・  
1回プッシュ



着信拒否・・2回プッシュ



1

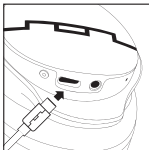

USB Type-Cケーブルを  
充電口に差し込んで下さい。

4

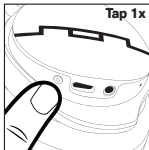

ボタンを素早く1回プッシュすることで  
バッテリー残量の確認ができます。

2

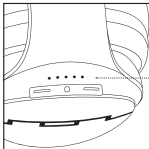

充電中はLEDが赤く点灯します。



赤

3

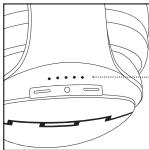

充電が完了すると  
LEDは青く点灯します。



青

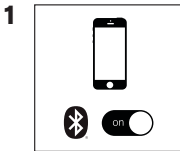

接続するデバイスの  
Bluetoothをオンにしてください。

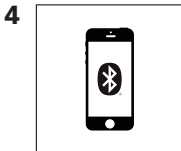

"SOUNDTRACK PRO"を選択して下さい。

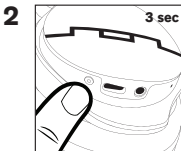

電源ボタンを3秒程押し、電源を入れます。  
電源をオフにする際も、  
ボタンを3秒程押ししてください。



ヘッドホンとデバイスが接続されると、  
ヘッドホンからクリック音が聞こえます。

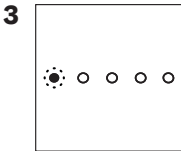

電源を入れると自動的に  
ペアリングモードに入り、  
LEDは赤と青に点滅します。

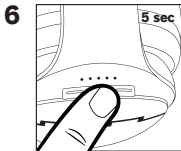

LEDライト横の○ボタンを約5秒程押しすと、  
Bluetooth接続は解除されます。

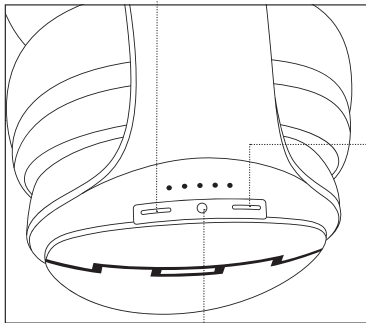

(1回ブッシュ)  
音量ダウン



(約2秒長押し)  
曲戻し



(1回ブッシュ)  
音量アップ



(約2秒長押し)  
曲送り



(1回ブッシュ)  
再生/停止  
通話/終話  
(すばやく2回ブッシュ)  
ボイスアシスタント  
(約2秒長押し)  
終話

※ご注意  
電源がオフの時ノイズキャンセリング機能は無効です。

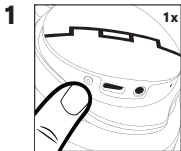

曲の再生中に  
ボタンを1回押してください。



ノイズキャンセリング機能が  
オンになります。

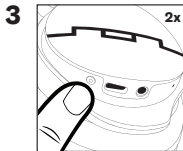

ノイズキャンセリング機能がオンの時に  
ボタンを2回押してください。



モニターモードが  
オンになります。

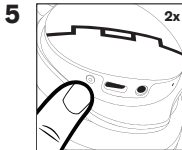

モニターモードをオフにしたい場合は  
ボタンを2回押してください。

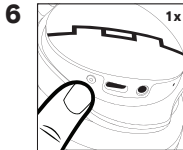

ノイズキャンセリング機能がオンの時に  
ボタンを1回押すと  
ノイズキャンセリング機能はオフになります。

